

- 5 x **1** Shelves
- 8 x **2** Uprights
- 10 x **3** Cross members (c. 90 cm)
- 10 x **4** Cross members (c. Clicka 175A = 45cm or Clicka 175B = 60cm)
- 5 x **5** Cross braces
- 4 x **6** Connectors (only necessary for vertical assembly)
- 8 x **7** Protective caps
- 2 x **8** Screw for wall mounting (ca. 5 x 37mm)
- 2 x **9** Dowel for wall mounting (ca. 8 x 40mm)

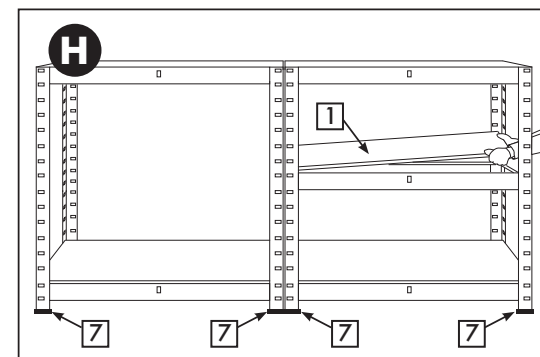
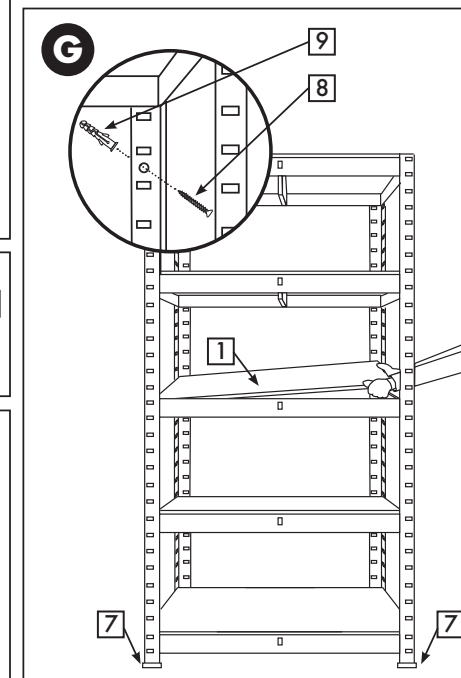
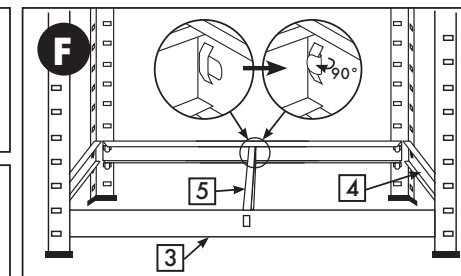
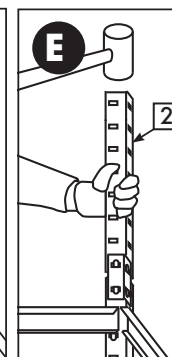
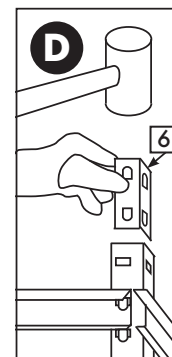
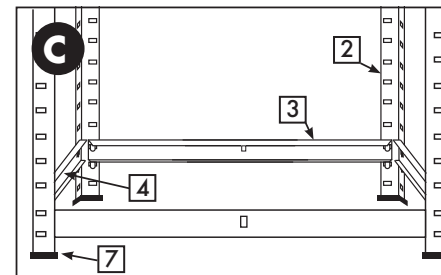
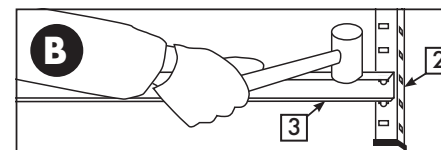
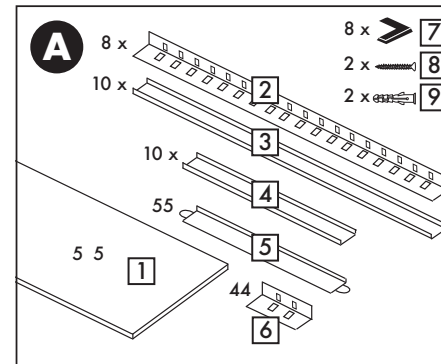
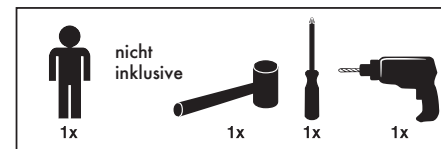

ES MANUAL DE INSTRUCCIONES

Una vez que los enlaces en los ángulos estén doblados, estos podrán doblarse fácilmente para volver a su posición original usando un destornillador de cabeza plana.

Advertencia: no concentrar el peso en la parte central de las baldas. No se debe cargar la capacidad máxima de carga del estante en una única zona. La carga debe distribuirse equitativamente a través del estante para evitar dañar el tablero y los travesaños que soportan los estantes. El estante más bajo debe ser colocado en la posición más baja de los montantes para que el estante pueda mantener la carga máxima. El estante no es adecuado para áreas húmedas, ya que la humedad puede dañar las estanterías.

¡ATENCIÓN! Cuando ensamble el estante, siempre use guantes para evitar lesiones. Para evitar dañar el estante, le recomendamos que use un mazo de goma. Nunca exceda la carga máxima permitida por estante o la carga máxima permitida del estante (consulte la información en el embalaje o en el estante). El estante no debe de ser utilizado en ninguna ocasión sin refuerzos.

¡ATENCIÓN! Para cargar el estante al peso máximo permitido, recomendamos se atornille la parte superior del estante a la pared (tornillos no incluidos). Los pernos deben ser adecuados para la pared. Si el estante no se ensambla de acuerdo con estas instrucciones, la responsabilidad por parte del fabricante decaerá. La responsabilidad del fabricante se limita solo al estante de metal. Todo otro daño está excluido.

EN INSTRUCTION MANUAL

When the links on the profiles are bent, they can be easily bent back into their original position using a flat head screwdriver.

Warning: do not concentrate the weight in the middle of the shelves. Do not load the entire carrying capacity of the rack in a single area. The load must be equally distributed across the shelf in order to avoid damaging the chipboard and the crossbars that support the shelves. The lowest shelf must be placed to the lowest position of the uprights for the rack to hold the maximum load. The rack is not suitable for damp areas, as the moisture can damage the shelves.

ATTENTION! When assembling the rack always wear gloves to prevent injuries. In order to avoid damaging the rack we recommend that you use a rubber mallet. Never exceed the maximum permitted load per shelf or the maximum permitted load of the rack (see the information on the packaging or the rack). The rack may never be used without reinforcements.

ATTENTION! In order to load the rack to the maximum permissible weight, we recommend that you bolt the top of the rack to the wall (bolts not included). The bolts must be suitable for the wall. If the rack is not assembled in accordance with these instructions, liability on the part of the manufacturer lapses. The liability of the manufacturer is limited to the metal rack alone. All other damage is excluded.

PT MANUAL DE INSTRUÇÕES

Uma vez que os links nos ângulos estão dobrados, eles podem ser facilmente curvados para retornar à sua posição original usando uma chave de fenda plana.

Aviso: não concentre o peso na parte central das prateleiras. A capacidade de carga máxima da prateleira não deve ser carregada em uma única área. A carga deve ser distribuída uniformemente na prateleira para evitar danificar o aglomerado e as barras transversais que suportam as prateleiras. A prateleira inferior deve ser colocada na posição mais baixa dos montantes para que a prateleira possa manter a carga máxima. A prateleira não é adequada para áreas úmidas, pois a umidade pode danificar as prateleiras.

ATENÇÃO! Ao montar a prateleira, use sempre luvas para evitar lesões. Para evitar danificar a prateleira, recomendamos que use um malho de borracha. Nunca exceda a carga máxima permitida por prateleira ou a carga máxima permitida na prateleira (veja as informações na embalagem ou na prateleira). A prateleira não deve ser usada em nenhum momento sem reforços.

ATENÇÃO! Para carregar a prateleira no peso máximo permitido, recomendamos que aparafuse a parte superior da prateleira na parede (parafusos não incluídos). Os parafusos devem ser adequados para a parede. Se a prateleira não for montada de acordo com estas instruções, a responsabilidade por parte do fabricante vai decair. A responsabilidade do fabricante é limitada apenas à prateleira de metal. Todos os outros danos estão excluídos.

FR MODE D'EMPLOI

Lorsque les crochets d'assemblage sur les profils seraient courbés, il est facile de les redresser dans leur position originale à l'aide d'un tournevis plat.

Attention: ne concentrez pas le poids au centre des étagères. Les étagères ne peuvent être chargée par la charge maximale dans une seule zone. La charge doit être répartie régulièrement sur les tablettes pour éviter un endommagement des le tableau et les barres transversales qui supportent les étagères. Pour pouvoir charger l'étagère au maximum, la tablette du bas doit être montée dans la position la plus basse des profils. Ces étagères ne sont pas adaptées à une utilisation dans les locaux à forte humidité, les tablettes MDF pourraient être endommagées.

ATTENTION! Lors du montage des étagères, veuillez porter des gants pour parer à toute blessure. Pour prévenir des dommages à l'étagère, nous vous conseillons d'utiliser un marteau en caoutchouc. Ne dépassez jamais la charge maximale de chaque tablette ni celle de toute l'étagère (voir les indications sur l'emballage ou sur les étagères). L'étagère ne peut jamais être utilisé sans le renforcement.

ATTENTION! Pour la charge maximale de l'étagère il est avisé de fixer le haut de l'étagère au mur (matériel de fixation pas inclus). Matériel de fixation doit être adapté au matériel du mur. Si l'étagère n'est pas montée suivant les instructions, toute responsabilité du fabricant expire. La responsabilité du fabricant se limite à l'étagère isolée. Tout autre dommage est exclu.